

# Motores trifásicos AC

Visión global | 0,09 kW - 75 kW

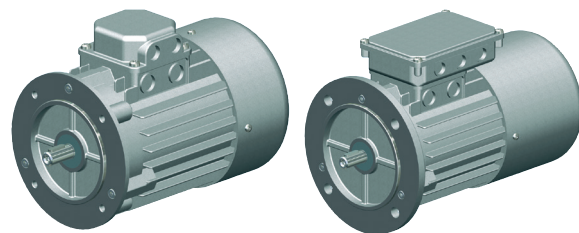

## Datos técnicos

Motores trifásicos normalizados (asíncronos)  
 Régimen de marcha en vacío I~1500 rpm (otros bajo pedido)  
 230/400 V Δ 50 Hz, S1 o S3-75%, ISO F  
 Motores trifásicos: IP 55  
 Motores trifásicos con freno: IP 54

### Gamas de tensión:

220 - 240 V Δ 50 Hz      380 - 415 V Y 50 Hz  
 380 - 415 V Δ 50 Hz      660 - 690 V Y 50 Hz

Tamaño	Potencia P	Velocidad nominal	Par	Corriente nominal a 400 V	Con arranque directo		Máximo pico de par / par nominal	Momento de inercia J	Rendimiento (a plena carga)	Factor de potencia (a plena carga)	Peso sin freno	Peso con freno
					Corriente de arranque / corriente nominal	Par de arranque / par nominal						
IEC	kW	min <sup>-1</sup>	Nm	A	I <sub>a</sub> /I <sub>N</sub>	M <sub>a</sub> /M <sub>N</sub>	M <sub>k</sub> /M <sub>N</sub>	aprox. kgm <sup>2</sup>	η %	cos	aprox. kg	aprox. kg
56	0,09	1300	0,66	0,35	2,5	1,8	2	0,0002	50	0,76	2,7	4
63	0,18	1330	1,3	0,65	2,3	1,9	1,9	0,0003	58	0,7	4,1	6
63	0,25*	1340	1,81	0,94	2,2	1,7	2,5	0,0004	60	0,76	4,2	6,5
71	0,37	1360	2,6	1,2	2,8	2	2	0,0008	63	0,7	6	8
71	0,75*	1370	5,33	2,1	2,9	2,1	2,4	0,0012	69	0,78	8,3	10,3
80	0,75	1410	5,1	2	4,5	2,2	2,8	0,0020	70	0,7	9,3	13
80	1,5*	1390	10,4	3,4	4,1	3,2	3,2	0,0026	72	0,7	11,5	15,2
90L	1,5	1410	10,3	3,7	4,9	3	3	0,0032	79	0,74	14,4	18
90L	2,2*	1400	15,2	5,2	4,5	2,7	2,7	0,0039	78	0,81	17,5	21,1
100L	2,2	1420	14,8	5,3	4	2,3	2,7	0,0046	83	0,74	19,2	25,5
100L	3	1410	20,3	6,7	3,9	2,3	2,5	0,0056	82	0,79	22,4	28
100L	4*	1420	27	8,9	4	2,2	2,2	0,0065	81	0,82	26,3	31,9
112M	4	1440	27	9,4	3,3	2,5	2,9	0,0133	83	0,75	30,4	38
112M	5,5*	1440	36,4	11,7	3,9	2,1	2,3	0,0139	84	0,83	33	40,6
132S	5,5	1440	36	12	5,8	3	3	0,224	83	0,8	41,9	56
132M	7,5	1440	50	15,4	6,8	3,1	3,1	0,0293	86	0,82	51	66
132M	11*	1445	73,1	24,5	8,2	3,5	3,5	0,0458	83	0,8	74	89
» 160M	11	1460	72,1	20,7	7,6	2,1	2,4	0,0832	89,1	0,86	101	111
» 160L	15	1460	96,2	29,2	7,1	2,4	2,6	0,1506	89,4	0,83	110	120
» 180M	18,5	1465	119	34,3	7,1	2,3	2,6	0,1773	90,4	0,86	135	150
» 180L	22	1475	142	41,1	6,9	2,4	2,6	0,2936	90,9	0,85	145	160
» 200L	30	1475	190	54	6,6	2,1	2,3	0,6345	92,1	0,87	230	253
» 225S	37	1470	238	64,7	7	2,3	2,5	0,3251	92,8	0,89	338	361
» 225M	45	1470	286	77,9	7,4	2,3	2,4	0,7866	92,6	0,9	358	381
» 250M	55	1465	359	94	7,5	2,6	2,6	0,9483	93,4	0,9	482	517
» 250ML	75	1480	484	134	6,3	1,2	2,2	0,9988	94	0,8	535	570

Tamaños de 63 a 132 disponibles con tiempos de entrega cortos

\*La potencia es mayor que la norma IEC (progresiva)

»Tamaños de 160 a 355 bajo pedido.

## ATENCIÓN

En caso de **sobredimensionamiento** del motor existe riesgo de sobrecarga de los componentes. Los efectos deben considerarse no solo bajo carga, sino también con marcha en vacío.

Suministramos **frenos de motor** de serie para una tensión de conexión de 230 V AC, tensión de servicio de 205 V DC, con rectificador de puente.

## Ejemplo de pedido:

**90-P4-1,5-B5-B-2W**

Tamaño ————— ↑ ↑ ↑ ↑ ↑ ↑  
 Número de polos - vel. de 4 polos = 1500 min<sup>-1</sup>  
 Potencia [kW] ————— ↑ ↑ ↑ ↑ ↑ ↑  
 Forma constructiva ————— ↑ ↑ ↑ ↑ ↑ ↑  
 con freno (en caso necesari) ————— ↑ ↑ ↑ ↑ ↑ ↑  
 con 2° eje (en caso necesari) ————— ↑ ↑ ↑ ↑ ↑ ↑

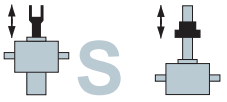

# Motores trifásicos AC

## Indicaciones generales

### Asignación de conexiones

Normalmente, los motores tienen una placa de terminales con 6 bornes y un borne de puesta a tierra. Cambiando la posición de los conectores se puede conmutar la bobina del estator a estrella o triángulo.

El proceso de arranque en estrella-triángulo no es adecuado para sistemas de elevación, ya que desde el inicio se necesita un par elevado.

### Bobinado del motor 230/400V (ejemplo):

Conexión  $\Delta$

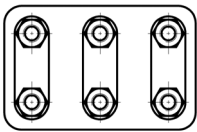

3~ 230V

Conexión Y

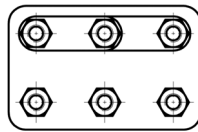

3~ 400V

**Tensión de servicio 230V triángulo:** Bobinado del motor 230/400V  
**Tensión de servicio 400V estrella:** Bobinado del motor 400/660V

### Sentido de rotación

Los motores pueden funcionar en ambos sentidos de rotación. Al conectar las fases de red en la secuencia L1, L2, L3 en los bornes del motor U1, V1, W1 el sentido de rotación es a la derecha. El sentido de rotación se invierte cambiando dos líneas de red cualesquiera.

### Velocidades

Los motores trifásicos tienen diferentes velocidades dependiendo del número de polos. En general, recomendamos nuestra versión estándar de 1500 rpm (de 4 polos). Otros números de polos disponibles bajo pedido. Los motores de polos conmutables pueden funcionar con 2 velocidades diferentes.

Velocidad (50 Hz)	Número de polos
3000	2
1500	4 (= tipo preferente)
1000	6
750	8
500	12

### Motores reductores

Suministramos motores reductores bajo pedido para proyectos específicos.

### Funcionamiento con convertidor de frecuencias FU

Especialmente, en el caso de elevadores e instalaciones de gran tamaño recomendamos la utilización de un convertidor de frecuencias con el fin de lograr una rampa de arranque y frenado uniforme. Esto reduce al mínimo el ruido durante el arranque e incrementa la vida útil del elevador.

Si se usa un convertidor de frecuencias, tenga en cuenta que si funciona por debajo de 25 Hz durante un tiempo prolongado, se necesitará un ventilador externo. Esto es importante para garantizar una refrigeración adecuada del motor. Si utiliza un motor-freno con convertidor de frecuencias, el freno debe alimentarse con un cable de mando separado a través del convertidor.

### Motor-freno

Para reducir la marcha en inercia de la instalación al mínimo, recomendamos utilizar un motor-freno. En elevadores con husillo de bolas o husillo de paso doble es imprescindible utilizar un freno. Suministramos motores con freno de serie para una tensión de conexión de 230 V AC / tensión de servicio 205 V DC con rectificador de puente. Otras tensiones de conexión (24 V DC, 400 V AC, 500 V AC) están disponibles bajo pedido.

### Control de temperatura

En general, nuestros suministros no incluyen control de temperatura, ya que en los sistemas de elevación de husillo el período de funcionamiento es normalmente bajo, o el motor está adecuadamente dimensionado. La mayoría de los motores estándar de más de 1,5 kW están equipados con PTC. Versiones con interruptor bimetálico (TH), sensor de temperatura con termistor PTC (TF) y combinados están disponibles bajo pedido.

Algunos tipos con PTC están disponibles en stock.

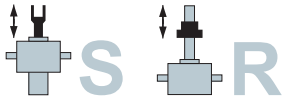

# Motores trifásicos

Forma constructiva de brida B14C, brida pequeña

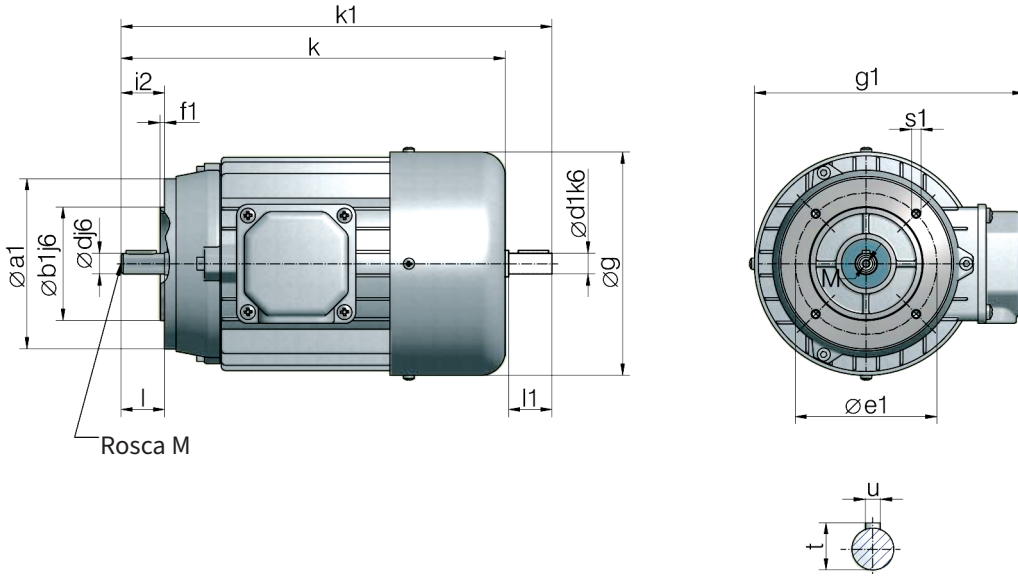
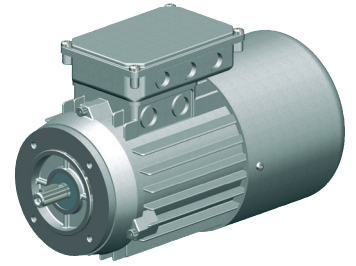

B14: brida con rosca interior  
C: brida pequeña

Tamaño	a1	b1	e1	f1	g	i2	s1	d	l	t	u
63	90	60	75	2,5	125	23	M5	11	23	12,5	4
71	105	70	85	2,5	141	30	M6	14	30	16	5
80	120	80	100	3	159	40	M6	19	40	21,5	6
90	140	95	115	3	179	50	M8	24	50	27	8
100	160	110	130	3,5	199	60	M8	28	60	31	8

Tamaño	kW (de 4 polos)	sin freno				con freno		con freno y 2° eje				g1	M
		k	k1	d1	l1	k	k	k1	d1	l1			
63	0,18	212	238	11	23	261	261	285	9	20	172	4	
63	0,25	212	238	11	23	239	261	285	9	20	172	4	
71	0,37	248	281	14	30	263	295	325	11	23	188	5	
71	0,75	248	281	14	30	263	295	325	11	23	188	5	
80	0,75	277	315	19	40	305	330	375	19	40	211	6	
80	1,5	277	315	19	40	305	330	375	19	40	211	6	
90	1,5	329	378	24	50	390	390	432	19	40	227	8	
90	2,2	329	378	24	50	348	390	432	19	40	227	8	
100	3	369	429	28	60	433	433	487	24	50	248	10	
100	4	369	429	28	60	433	433	487	24	50	248	10	

Nos reservamos el derecho a modificar las dimensiones sin cambiar la denominación del motor.